

高速パレタイジングロボット

# LP130F



## 高速搬送

瞬時最大処理能力 **1,800** 袋/h (130kg搬送時)

従来比 **20%UP**

大容量モータと最適なモーション制御の強化により高速性能を実現

※動作パターン：垂直方向400mm、水平方向2,000mmの直線動作、60°旋回動作

## フレキシブルな積載

広い動作範囲で様々な形状、大きさの積載物を自由に配置  
(パレットエリア寸法：□1,600mmで2,212mmまで荷積み可能)

積載物に適切なハンド(オプション)で搬送作業が可能

## 省スペース

大きな動作範囲の一方で干渉量を抑えた

省スペース設計により、コンパクトかつ柔軟な設備設計を実現

## 簡単操作

対話型の教示による簡単設定が可能

作業プログラム自動生成機能により、  
面倒な教示作業の簡易化



## 本体仕様

項目		仕様	
ロボット型式		LP130F-01	
構造		関節形	
自由度		4	
駆動方式		ACサーボ方式	
最大動作範囲	腕	J1	旋回 ±3.14rad(±180°)
		J2	前後 +0.71~-1.65rad(+40~-94.5°)
		J3	上下 +0.30~-2.04rad(+17~-116°)
	手首	J4	回転 ±6.28rad(±360°)
最大速度	腕	J1	旋回 2.53rad/s(145°/s)
		J2	前後 2.01rad/s(115°/s)
		J3	上下 2.01rad/s(115°/s)
	手首	J4	回転 9.34rad/s(535°/s)
最大可搬質量	手首部		130kg
	第1アーム上負荷*1		最大25kg
手首許容最大慣性モーメント	J4	回転	50kgm <sup>2</sup>
位置繰り返し精度**2	±0.3mm		
使用空気圧力	-101.3~690kPa		
エア配管	2-φ12×8(手首部まで)		
アプリケーション用信号線	20芯(手首部まで) 6芯(第1アームまで)		
設置方法	床置		
設置条件	周囲温度: 0~45°C**3 周囲湿度: 20~85%RH (結露無きこと) 据付面への許容振動: 0.5G以下		
本体質量	1,150kg		

1[rad] = 180/π [°], 1 [N·m] = 1/9.8 [kgf·m]

\*1 取付け場所、手首負荷質量により変化します。

\*\*2 「JIS B 8432」に準拠しています。

\*\*3 海拔1000m以下でご使用の場合です。許容高度を超える場合、周囲温度が制約を受けます。

## 外形寸法及び動作範囲

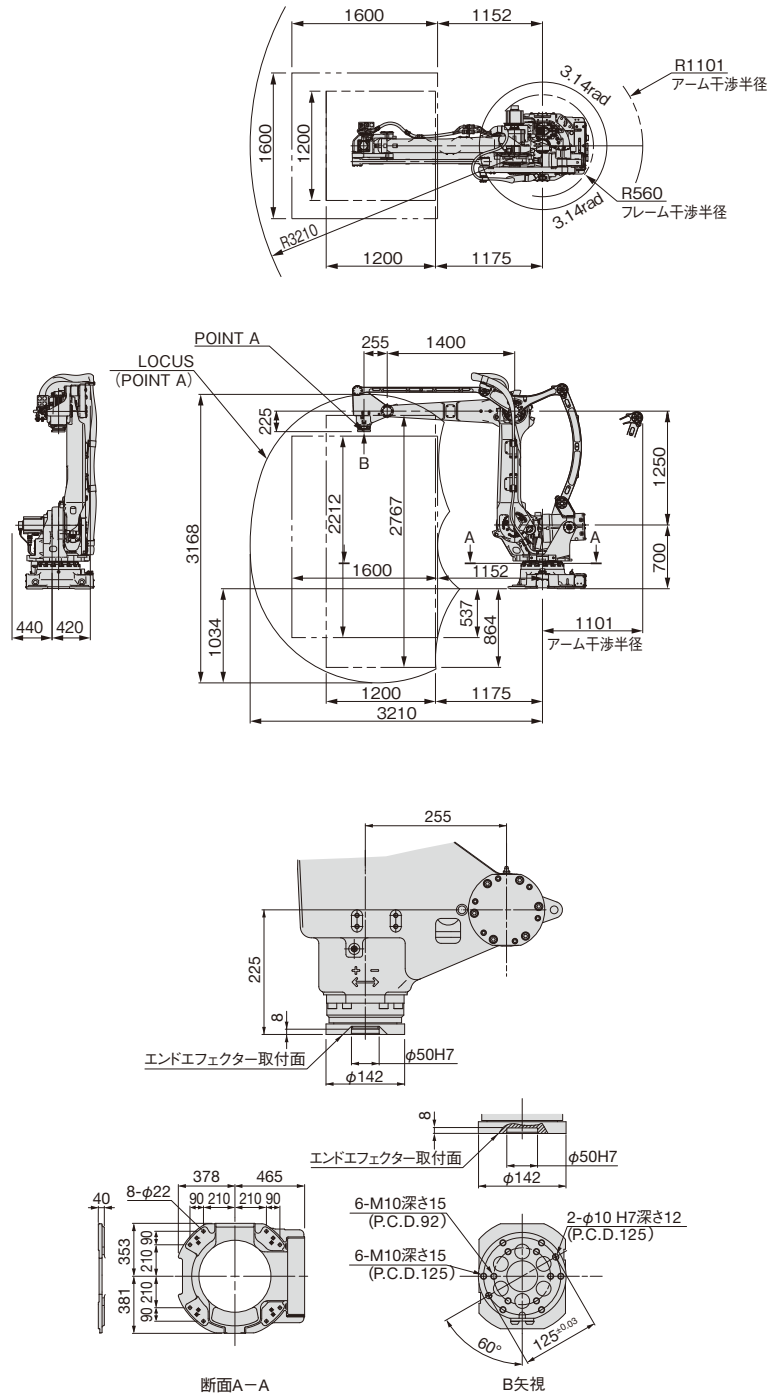

●製品改良のため、定格、仕様、外寸などの一部を予告なしに変更することがあります。

●本製品の最終使用者が軍事関係、または兵器等の製造用に使用する場合、「外国為替及び外国貿易法」の定める輸出規制の対象となることがあります。輸出される際には、十分な審査及び必要な輸出手続きをお取り下さい。

**NACHI**  
株式会社 不二越

東京本社 東京都港区東新橋1-9-2 汐留住友ビル17F 〒105-0021  
Tel: 03-5568-5111 Fax: 03-5568-5206  
富山本社 富山市不二越本町1-1-1 〒930-8511  
Tel: 076-423-5111 Fax: 076-493-5211  
URL: <http://www.nachi-fujikoshi.co.jp>

東日本支社 Tel: 0276-31-5936  
北海道営業所 Tel: 011-782-0006  
山形営業所 Tel: 0237-71-0321  
福島営業所 Tel: 024-991-4511  
北関東支店 Tel: 0276-46-7511  
信州営業所 Tel: 0268-28-7863

中日本支社 Tel: 052-769-6825  
東海支店 Tel: 053-454-4160  
北陸支店/南ナチ北陸 Tel: 076-425-8013  
西日本支社 Tel: 06-7178-5105  
中国四国支店 Tel: 082-568-7460  
九州支店 Tel: 092-441-2505

海外営業部 Tel: 076-456-2223  
株ナチ関東 Tel: 03-5568-5190  
株ナチ常盤 Tel: 03-6252-3677  
株ナチ東海 Tel: 052-769-6911  
株ナチ関西 Tel: 06-7178-2200

**株式会社 ナチロボットエンジニアリング**

NACHI ROBOTのサービス・メンテナンスは—

本社 Tel: 03-5568-5180 大阪センター Tel: 072-806-3381  
北関東センター Tel: 0276-33-7888 広島センター Tel: 082-284-5175  
東北サービス室 Tel: 022-346-0605 岡山サービス室 Tel: 0866-90-3407  
西関東センター Tel: 0467-71-5115 九州センター Tel: 093-434-9133  
名古屋センター Tel: 0565-29-5811 北陸センター Tel: 076-423-6283  
東海サービス室 Tel: 053-454-4160